

1 Verwendungszweck

Der Umbausatz Z-G-03 ist für die Baureihen LWG, LWX-003 und LWX-004 (mit Schutzrohr) verwendbar.

Die Verwendung von Gelenkköpfen aus Edelstahl ist nur für Einsatzgebiete mit sehr hoher Feuchtigkeit- und Medienbelastung notwendig.

1 Purpose of use

Z-G-03 conversion kit can be used for LWG, LWX-003 and LWX-004 (with shaft protected).

The use of stainless steel pivot heads is only necessary for application areas with very high moisture and media exposure.

2 Montagehinweise für Baureihen LWG und LWX-003

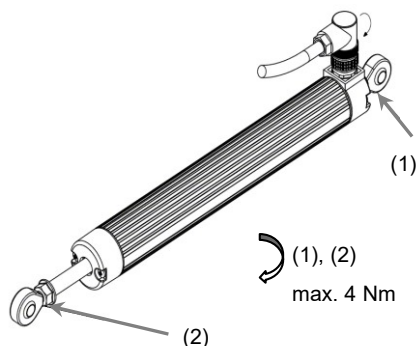

Schritt 1 Demontage vormontierte Gelenkköpfe:

Gelenkkopf beschädigungsfrei fixieren und die Kontermutter (1) am Flansch bzw. Kontermutter (2) an der Schubstange lösen.

Anschließend Gelenkköpfe abschrauben.

Schritt 2 Montage Gelenkköpfe aus Umbausatz:

Gelenkköpfe aus Umbausatz Z-G-03 auf den gewünschten Gelenkkopfabstand einschrauben und ausrichten, anschließend mit den Kontermuttern (1) und (2) fixieren. Die Kontermuttern sollen nach dem Einstellen mit Schraubensicherung fixiert werden.



Beim Montieren der Gelenkköpfe und beim Anziehen der Kontermuttern ist darauf zu achten, dass keine Querkräfte auf Lagerung und Schubstange übertragen werden und keine Beschädigungen entstehen.

Das Kontern ist möglichst mit eingeschobener Schubstange durchzuführen.

Step 1 Disassembly of pre-assembled pivot heads:

Fix the pivot head in a damage-free manner and loosen the lock nut (3) on the flange and the lock nut (2) on rod side. Then unscrew the pivot heads.

Step 2 Assembling of pivot heads from conversion kit:

Screw pivot heads from the conversion kit Z-G-04 in to the required distance between the pivot heads and align them, then fix them with the lock nuts (2) and (3). After adjustment, the lock nuts should be fixed with screw lock.



When installing the rod ends and tightening the lock nuts, make sure that no lateral forces will be transferred to bearing and actuating rod and that no damage is caused. Tightening of the nuts should be done with inserted actuating rod.

3 Montagehinweise für Baureihe LWX-004 (mit Schutzrohr)

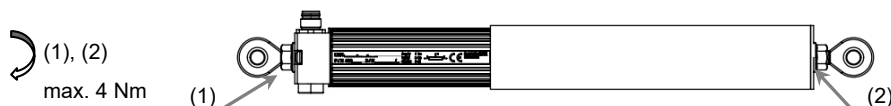

Schritt 1 Demontage flanschseitiger Gelenkkopf:

Gelenkkopf beschädigungsfrei fixieren und die Kontermutter (1) lösen. Danach Gelenkkopf abschrauben.

Schritt 2 Montage flanschseitiger Gelenkkopf:

Gelenkkopf aus Umbausatz Z-G-03 einschrauben und ausrichten, anschließend mit Kontermutter (1) fixieren.

Schritt 3 Demontage schubstangenseitiger Gelenkkopf:

Gelenkkopf beschädigungsfrei fixieren und die Kontermutter (2) lösen. Das Schutzrohr ist über eine Abflachung formschlüssig am Ende der Schubstange fixiert.



Vorsicht beim Abschrauben des Gelenkkopfes, damit der Formschluss erhalten bleibt.

Schritt 4 Montage schubstangenseitiger Gelenkkopf:



Beim Einschrauben des Gelenkkopfes aus dem Umbausatz Z-G-03 die Schubstange ständig auf Zug halten und nach außen ziehen!

Nach Erreichen des gewünschten Gelenkkopfabstands den Gelenkkopf ausrichten und anschließend mit der Kontermutter (2) fixieren. Die Kontermutter soll nach dem Einstellen mit Schraubensicherung fixiert werden.



Beim Montieren der Gelenkköpfe und beim Anziehen der Kontermuttern ist darauf zu achten, dass keine Querkräfte auf Lagerung und Schubstange übertragen werden und keine Beschädigungen entstehen. Das Kontern ist möglichst mit eingeschobener Schubstange durchzuführen.

3 Installation Instructions for Series LWX-004 (Shaft protected)

Step 1 Disassembly of flange side pivot head:

Fix the pivot head in a damage-free manner and loosen the lock nut (1). Then unscrew the pivot heads.

Step 2 Assembling of flange side pivot head:

Screw pivot head from the conversion kit Z-G-03 in and align it, then fix it with the lock nut (1).

Step 3 Disassembly of rod side pivot head:

Fix the pivot head in a damage-free manner and loosen the lock nut (2). The shaft protection is form-fitting fixed to the end of the actuating rod by a flattening.



Be careful when unscrewing the pivot head so that the form fit is retained.

Step 4 Assembling of rod side pivot head:



When screwing in the pivot head from the Z-G-03 conversion kit, keep the push rod under tension and pull it outwards!

When required distance between the pivot heads is reached, align the pivot head and fix it with the lock nut (2). After adjustment, the lock nuts should be fixed with screw lock.



When installing the pivot heads and tightening the lock nuts, make sure that no lateral forces will be transferred to bearing and actuating rod and that no damage is caused. Tightening of the nuts should be done with inserted actuating rod.