

P-2200 / P-2500 / P-4500 / P-6500

1. Sicherheitshinweise

1.1 Installation und Inbetriebnahme

Der Winkelsensor ist nur von Fachpersonal und unter Berücksichtigung aller geltenden Sicherheitsbestimmungen in Betrieb zu nehmen.

Die Nichtbeachtung der Montagehinweise führt zum Verlust der Garantie- und Haftungsansprüche.

Alle Maßnahmen zum Schutz von Personen bei einem Defekt des Sensors müssen vor der Inbetriebnahme getroffen werden.

1.2 Elektrische Anschlüsse

Die spezifizierte Versorgungsspannung darf nur ausschließlich an die dafür vorgesehenen Anschlüsse verbunden werden.

Nichtbeachtung der Anschlussbelegung führt zur Zerstörung des Gerätes und zum Verlust der Garantieansprüche.

1.3 Begrenzung Einsatzbereiche

Unsere Produkte sind regelmäßig nicht für Luft- und Raumfahrtanwendungen zugelassen und dürfen nicht in kerntechnischen oder militärischen, insbesondere ABC-relevanten Applikationen verwendet werden.

Weitere Informationen s. unsere AGBs.

1. Safety notes

1.1 Installation and startup

The rotary sensor is to be placed in service only by technical personnel under observance of all relevant safety regulations.

Non-observance of the installation instructions will void any warranty or liability claims.

All personal protection measures in case of a sensor defect or failure must be taken before startup.

1.2 Electrical connections

The specified supply voltage is to be applied only at the terminals provided.

Non-observance of the pin configuration will result in destruction of the device and loss of warranty.

1.3 Limitations for application

Our products are regularly not approved for aeronautic or aerospace applications and are not allowed to be used in nuclear or military, in particular ABC-relevant applications.

For more information see our Terms and Conditions.

2. Anschluss Hinweise / Connection assignment

2.1 Anschlussschema / Terminal plan

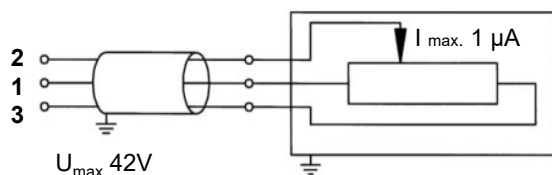

Bitte beachten:

Beschaltung als lastfreier Spannungsteiler ($I_e \leq 1 \mu A$)!

Please note:

Circuit as voltage divider free of load ($I_e \leq 1 \mu A$)!

Bei großen Leitungslängen empfehlen wir die Verwendung geschirmter Leitungen.

Using cables with longer lengths we advise the use of shielded cables.

2.2 Anschlussbelegung und Kennlinienausrichtung

mit Blick auf die Welle
with view on the shaft

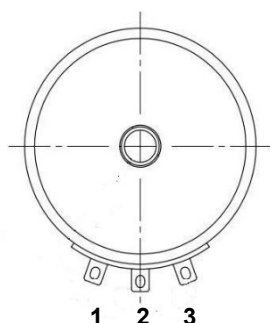
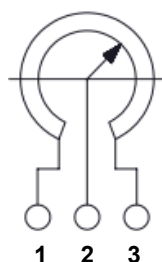

2.2 Connection assignment and Output characteristic

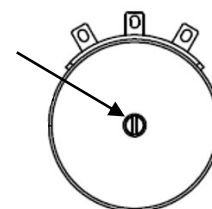
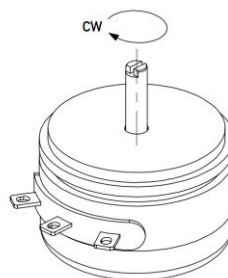

Die Kennlinienrichtung des Ausgangssignal cw oder ccw ist durch Vertauschen der Anschlüsse 1 und 3 frei wählbar.

Nur für Wellen mit Abflachung:

Zeigt die Wellenmarkierung in Richtung Anschluss 2, dann befindet sich der Sensor auf Kennlinienmitte.

Nur P-2500 Mehrfach (2-/3-Stapel):

Die Schleiferstellung ist deckelseitig an der durchgehenden Welle einstellbar.

The output characteristic cw or ccw is arbitrary by inverting connections 1 and 3.

Only for shafts with flattening:

When the marking of the shaft is pointing towards the electrical connection 2, the sensor is near the electrical center position.

Only P-2500 Multiple Section (2-/3-cups):

The wiper position can be adjusted from cover side via the continuous shaft.

P-2200 / P-2500 / P-4500 / P-6500

3. Montagehinweise / Mounting instructions

3.1 Fixierung des Gehäuses (Standardvarianten) / Housing fixation (Standard models)

Bei bestimmten Varianten des Sensors können alternative Fixiermöglichkeiten gegeben sein.
For certain variants of this sensor, alternative mounting features may be given.

P-2200 / P-2500 / P-4500 / P-6500

Bei Standardausführungen sind 3 Spannklammern und 3 Zylinderschrauben im Lieferumfang enthalten.
The delivery of standard potentiometers includes 3 mounting clamps and 3 screws.

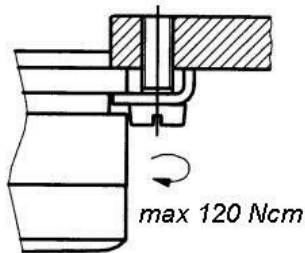

P-2500 Mehrfach (2-/3-Stapel) / Multiple Section (2-/3-cups)

Im Lieferumfang enthalten:
1 Spannklammer und 2 Zyl.schrauben M4x10
Delivery includes:
1 mounting clamp and 2 cylinder screws M4x10

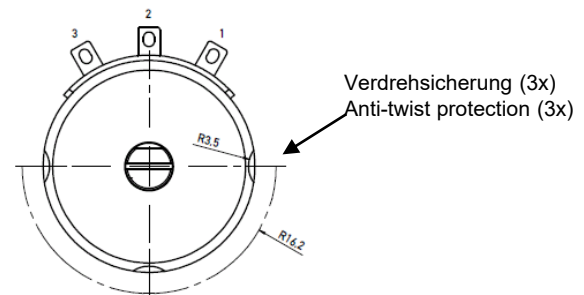
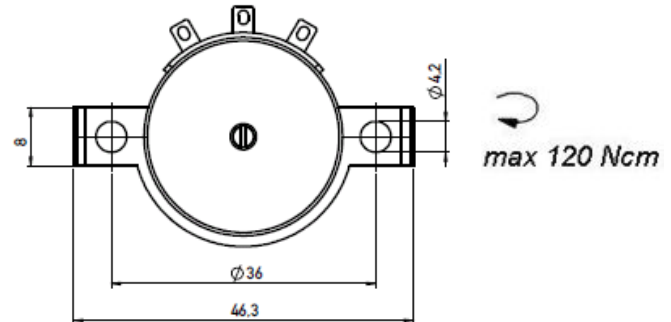

3.2 Wellenfixierung

Sollte die antreibende Welle signifikantes Spiel bzw. Axialversatz aufweisen, müssen Welle und Sensor mechanisch entkoppelt werden, z.B. unter Verwendung einer Wellenkupplung.

Kupplungen erhältlich bei Novotechnik:

P-2200 / P-2500:	Z-103-G-3
P-2500 Mehrfach / P-4500 / P-6500:	Z-104-G-6, Z-105-G-6, Z-106-G6, Z-106-G6,35, Z-106-G10

Weitere Informationen zu verfügbaren Kupplungen siehe Datenblatt „Zubehör Winkelsensoren“.

3.2 Shaft fixation

If the driving shaft has significant play or axial offset, shaft and sensor must be decoupled mechanically, for example using a coupling device.

Coupling devices available from Novotechnik:

P-2200 / P-2500:	Z-103-G-3
P-2500 Multiple sec. / P-4500 / P-6500:	Z-104-G-6, Z-105-G-6, Z-106-G6, Z-106-G6,35, Z-106-G10

For further information about available coupling devices see data sheet „Accessories Rotary Sensors“.