

1 Allgemeine Beschreibung

Induktive Wegaufnehmer für direkte, genaue und absolute Messung von Wegen bzw. Längen in der Steuerungs-, Regelungs- und Messtechnik.

2 Sicherheitshinweise

2.1 Installation und Inbetriebnahme

Der Wegaufnehmer ist nur von Fachpersonal und unter Berücksichtigung aller geltenden Sicherheitsbestimmungen in Betrieb zu nehmen.
 Alle Maßnahmen zum Schutz von Personen bei einem Defekt des Wegaufnehmers müssen vor der Inbetriebnahme getroffen werden.

2.2 Elektrische Anschlüsse

Die Versorgungsspannung darf nur ausschließlich an die dafür vorgesehenen Anschlüsse verbunden werden. Die Abschirmung des Anschlusskabels ist an Masse anzuschließen. Falsche Verbindungen und Überspannung können zur Beschädigung der Bauteile führen. Prüfen Sie deshalb vor dem Einschalten die Anschlüsse immer sorgfältig.

1 General description

This device is an inductive transducer for direct, precise and absolute measurement of displacements or lengths in control, regulation and measuring applications.

2 Safety instructions

2.1 Installation and startup

The transducer must be installed by qualified personnel in consideration of all relevant safety regulations. Non-observance of the installation instructions will void any warranty or liability claims.
 All personal protection measures in case of a transducer defect or failure must be taken before startup.

2.3 Electrical connections

The supply voltage is to be applied only at the terminals provided. Cable shielding is to be connected to ground level. Improper connections and overvoltage can damage the components. Please always check the connections carefully before turning on the system.

3 Einbau / Installation

3.1 Flansch / Flange

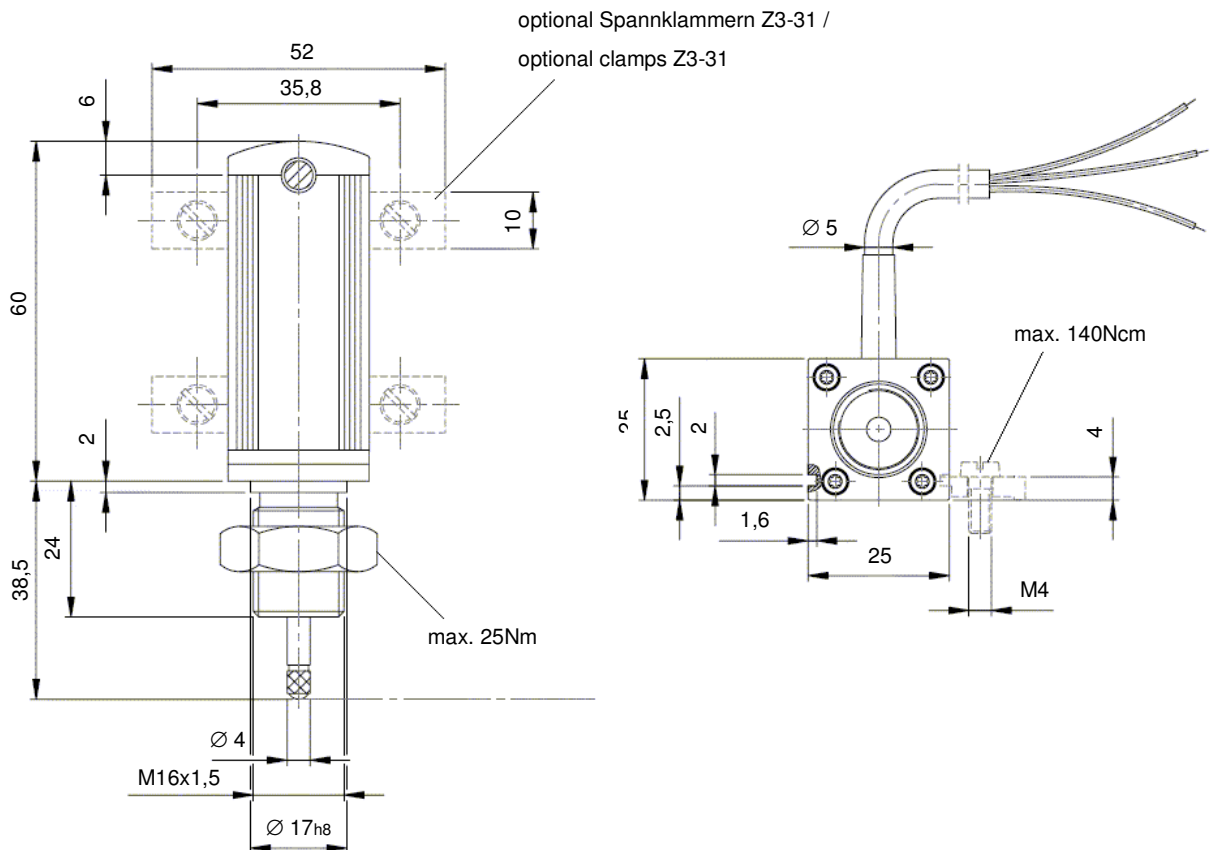

3.2 Ausgangssignale / Output Signals

Kabel / Cable	Signal
Weiß / white	+ U _B 18...30 VDC
Braun / brown	0(4)...20mA
Grün / green	Masse / GND

4 Zubehör (separat zu bestellen)

- 4 Spannkammern Z3-31 inkl. 4 Schrauben M4 (Art.Nr. 059010)
- Tastrolle Z50 (Art.Nr. 005678)

4 Accessories (order separately)

- 4 clamps Z3-31 incl. 4 screws M4 (P/N 059010)
- Gauge roller Z50 (P/N 005678)

5 Bestellbezeichnung / order designation

