

Weitergabe sowie Vervielfältigung dieser Unterlage, Verwertung und Mitteilung ihres Inhaltes nicht gestattet, soweit nicht ausdrücklich zugestanden. Zuwiderhandlungen verpflichten zu Schadensersatz. Alle Rechte für den Fall der Patentierung oder Gebrauchsmuster-Eintragung vorbehalten.
 This document is confidential and shall not be exploited, copied, reprinted or disclosed to a third party in any manner without our prior written permission. All rights reserved, especially in case of patent application or registration of petty patent.

Z-TFC-P31

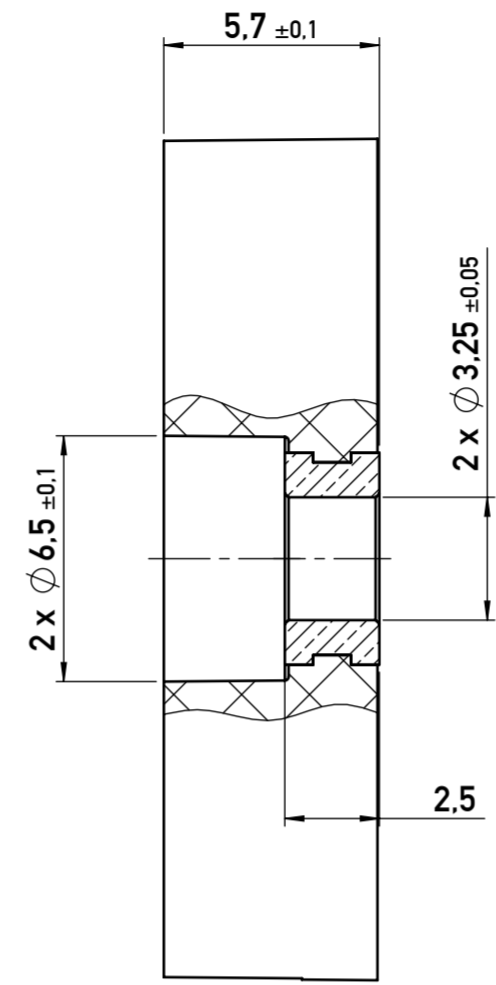

Z-TFC-P30

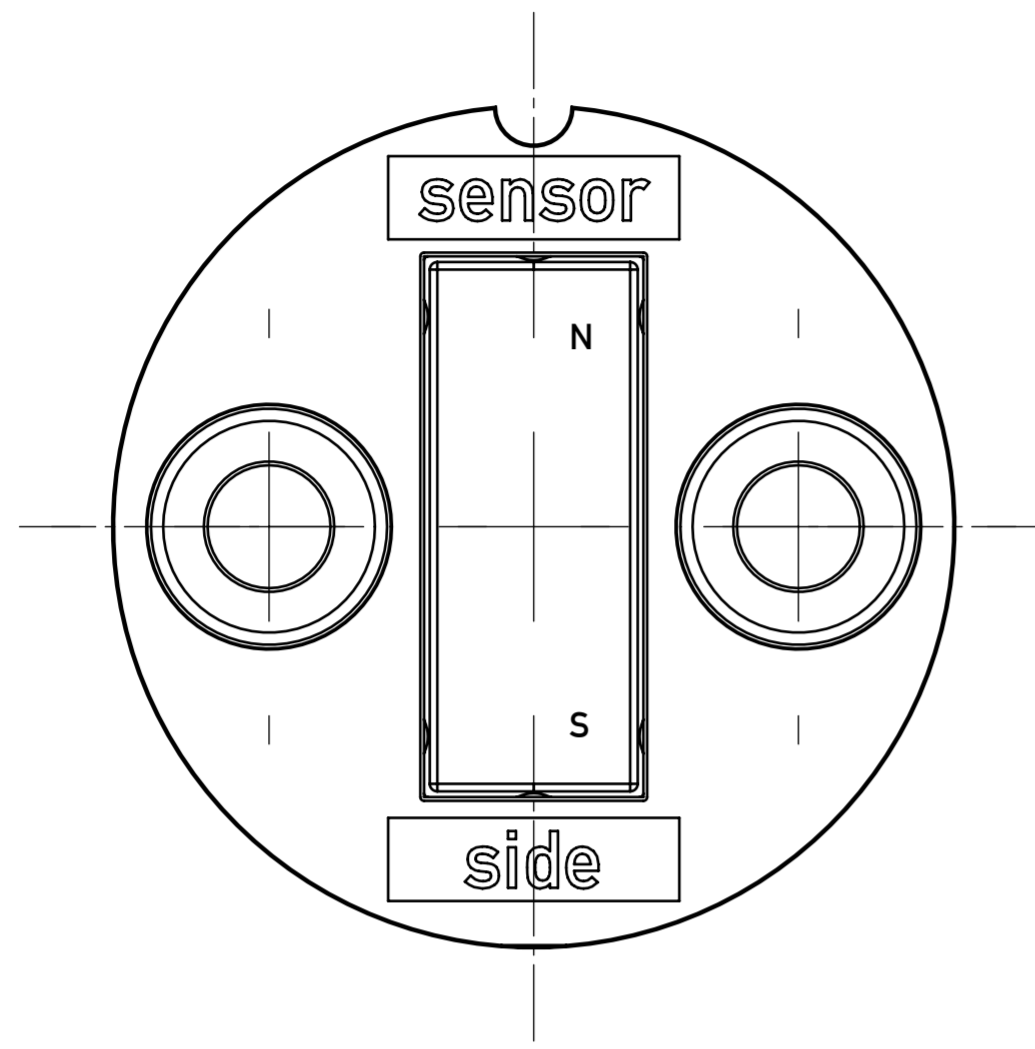
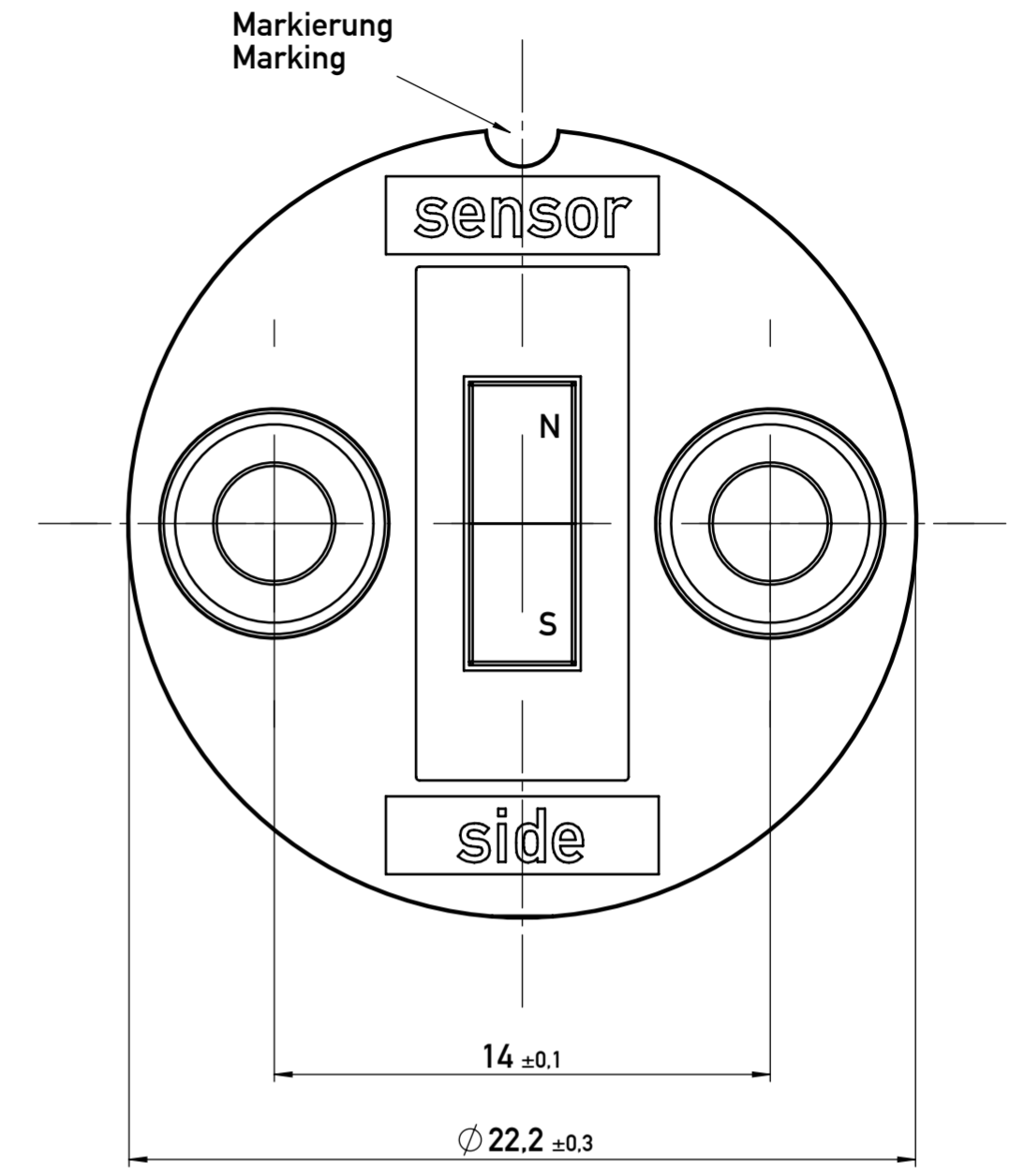

M 2:1

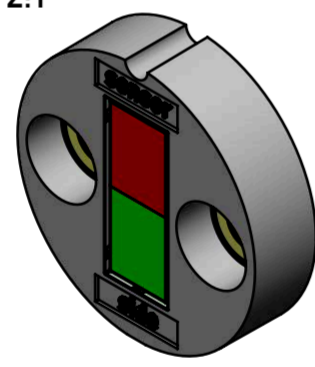

M 2:1

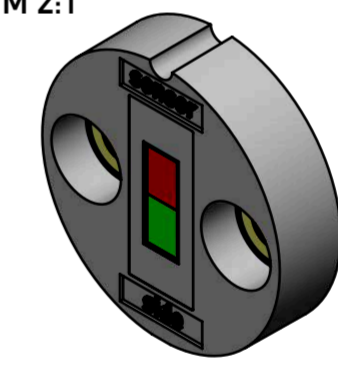

Mat. Nr P/N	Typ Type	Magnet
400106760	Z-TFC-P31	14 x 5.5 x 4.5
400106759	Z-TFC-P31-VPE025 (25 Stk / pcs)	14 x 5.5 x 4.5

Mat. Nr P/N	Typ Type	Magnet
400106758	Z-TFC-P30	8 x 4 x 3
400106757	Z-TFC-P30-VPE025 (25 Stk / pcs)	8 x 4 x 3

Magnet-Mittelachse deckungsgleich mit Sensor-Mittelachse
 Center Line of Magnet aligned with Sensor Center Axis

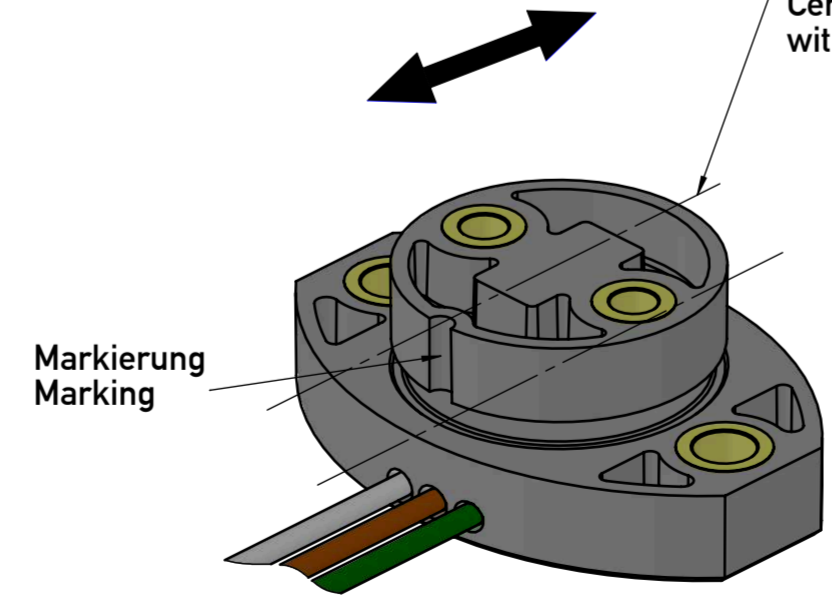

TFD-4000 + Z-TFC-P30 (M 2:1)

Montagehinweise und Arbeitsabstände siehe Montageanleitung
 Installation instructions and working distances see manual

Status: freigegeben / released			geltende Dokumente regarding documents		
Version	Änd.-Nr. revision no.	Änderung revision description	Datum / date Bearbeitet / drawn by	Datum / date Geprüft / approved by	Datum / date Freigegeben / released by
00	419-0102	Neu	30.07.2019 Schlichter	29.11.2021 Weller	29.11.2021 Merkle
Form- u. Lagertoleranzen nach shape and position tolerance per	-	Nichttol. Maße unspecified tolerances	-	Tolerierungsprinzip tolerancing principle	ISO 8015
Werkstoff / material	-	Gewicht / weight	-	Werkstoff / material	PBT GK30 blau / blue
Oberflächenangaben nach surface tolerancing per	-	novotechnik	-	Format size	A2
Werkstückkanten nach part edges per	ECE (KBA) Nein/No	Siedle Gruppe Novotechnik Messwertaufnehmer OHG	Ersatz für / Zng.-Klasse replaces / draw-class	Maßstab scale	5:1
Projektionsmethode 1 projection method 1	FuSi functional safety Nein/No	Benennung / title Z-TFC-P30 / P31	Typ / Baureihe type series	Material-Nr. material no.	s. Tabelle
			RFD LINEAR	Dokument-Nr. / document no.	900096620
				Teildok. / document part	001
				Blatt / sheet	1